

# Druckvorlagen für CD und DVD

CD-Labelaufdruck

Druckbereich 1

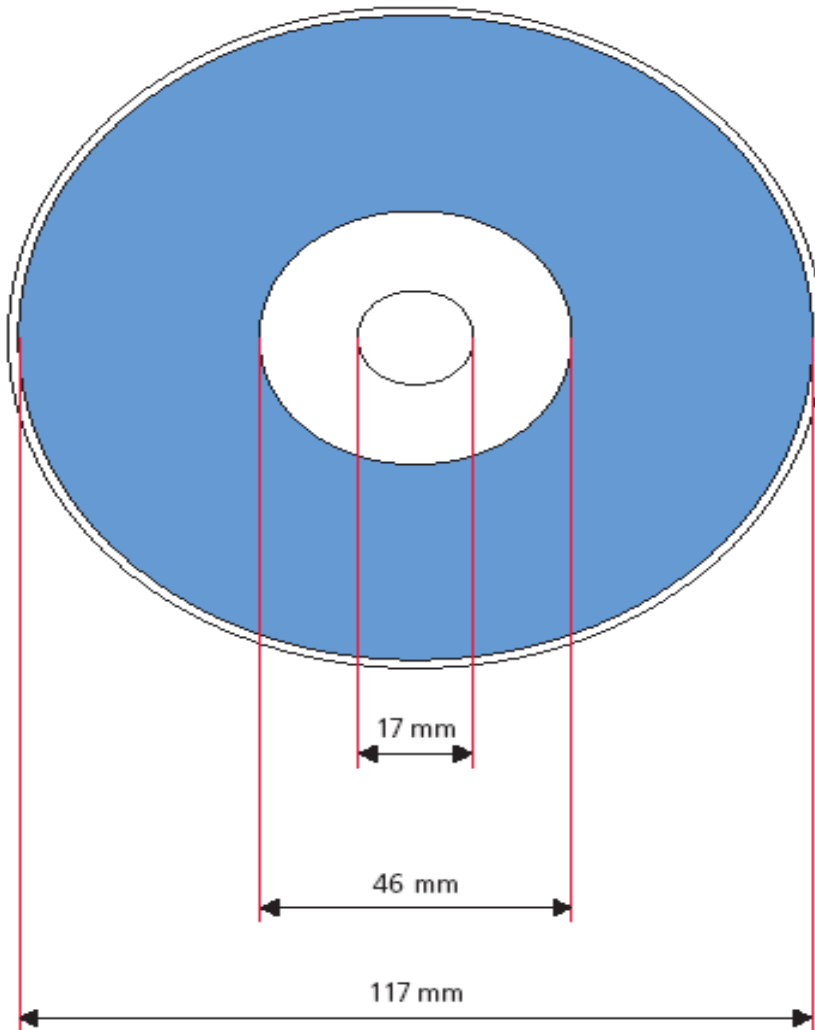

# Druckvorlagen für CD und DVD

CD-Labelaufdruck

Druckbereich 2

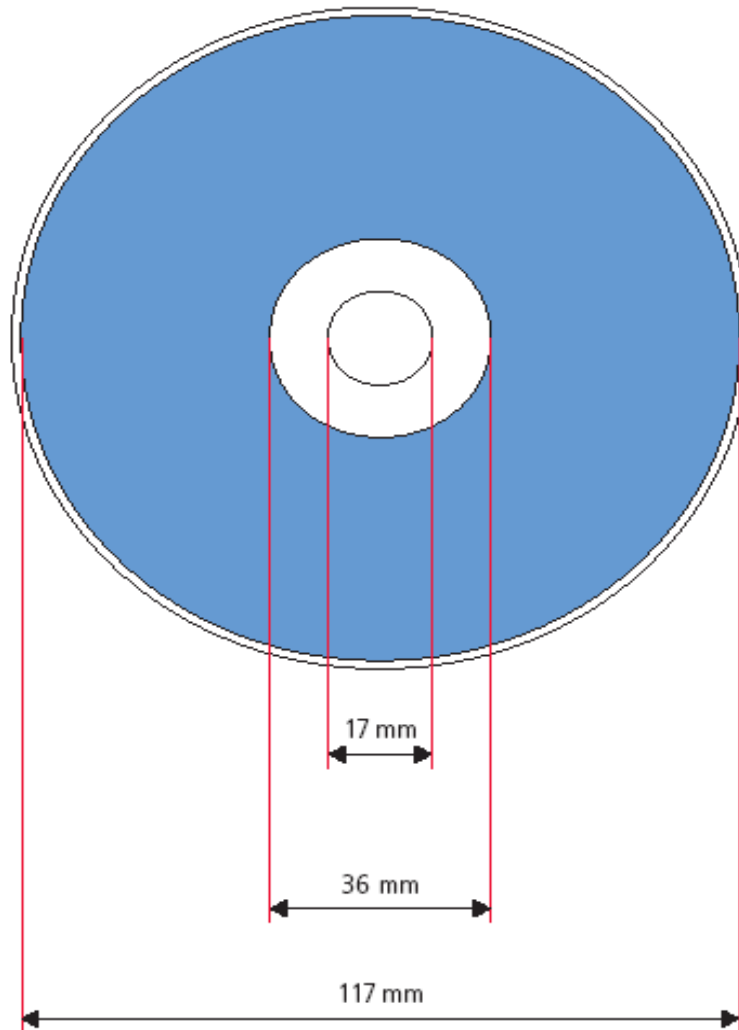

Für die Druckbereiche 2, 3 und 4 wird empfohlen einen Weissfond vorzudrucken.  
Der Datenträger ist vom Innenloch bis zum Innenkreis von 36 mm transparent  
und von 36 mm bis 117 mm metallisiert.

# Druckvorlagen für CD und DVD

CD-Labelaufdruck

Druckbereich 3

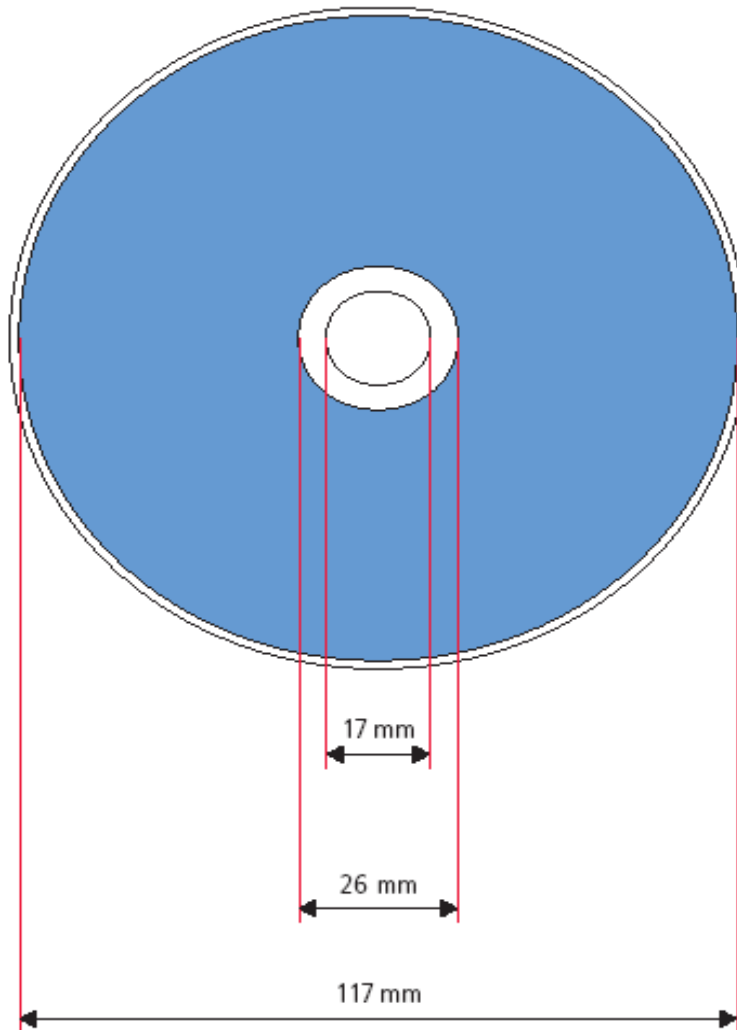

Für die Druckbereiche 2, 3 und 4 wird empfohlen einen Weissfond vorzudrucken.  
Der Datenträger ist vom Innenloch bis zum Innenkreis von 36 mm transparent  
und von 36 mm bis 117 mm metallisiert.

# Druckvorlagen für CD und DVD

CD-Labelaufdruck

Druckbereich 4

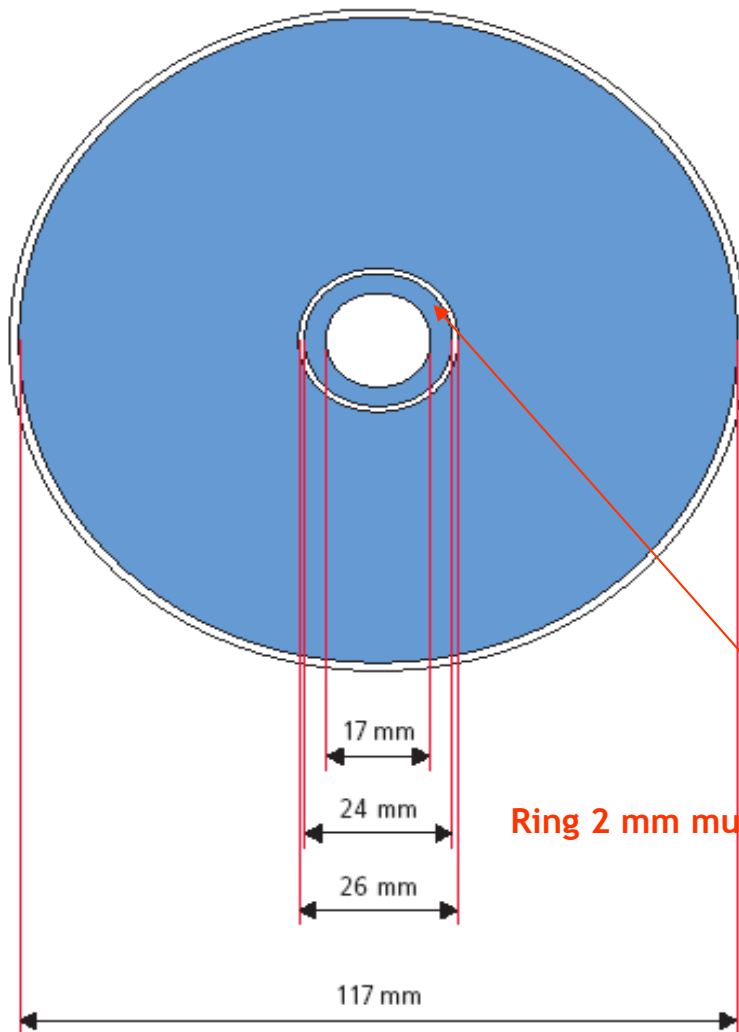

Ring 2 mm muss weiss bleiben

Für die Druckbereiche 2, 3 und 4 wird empfohlen einen Weissfond vorzudrucken.  
Der Datenträger ist vom Innenloch bis zum Innenkreis von 36 mm transparent  
und von 36 mm bis 117 mm metallisiert.

# Druckvorlagen für CD und DVD

CD-Labelaufdruck

Druckbereich 4



## Beispiel

- Layoutprogramm: QuarkXpress (oder IdDesign)
- Rundsatz: Macromedia FreeHand (oder Illustrator)  
als EPS-Datei exportiert und im Layoutprogramm eingefügt
- Grund und alle Logos: Adobe Photoshop  
als Tiff-Datei exportiert und im Layoutprogramm eingebaut
- Übrige Texte: im Layoutprogramm gesetzt

# Druckvorlagen für CD und DVD

DVD-Labelaufdruck

Druckbereich A

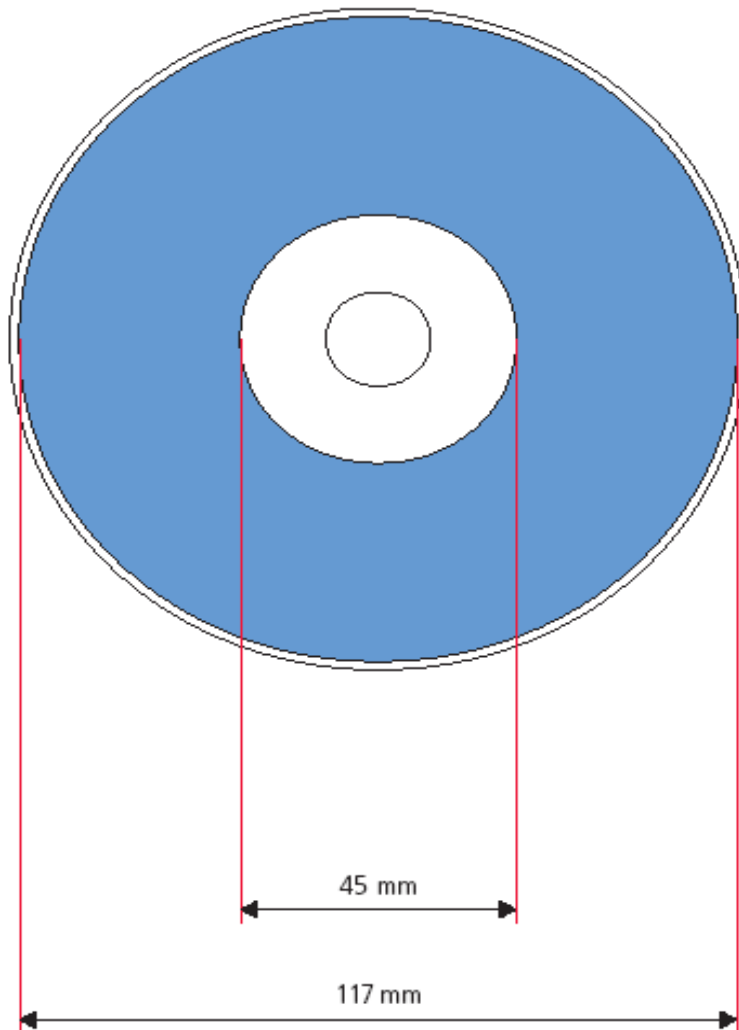

# Druckvorlagen für CD und DVD

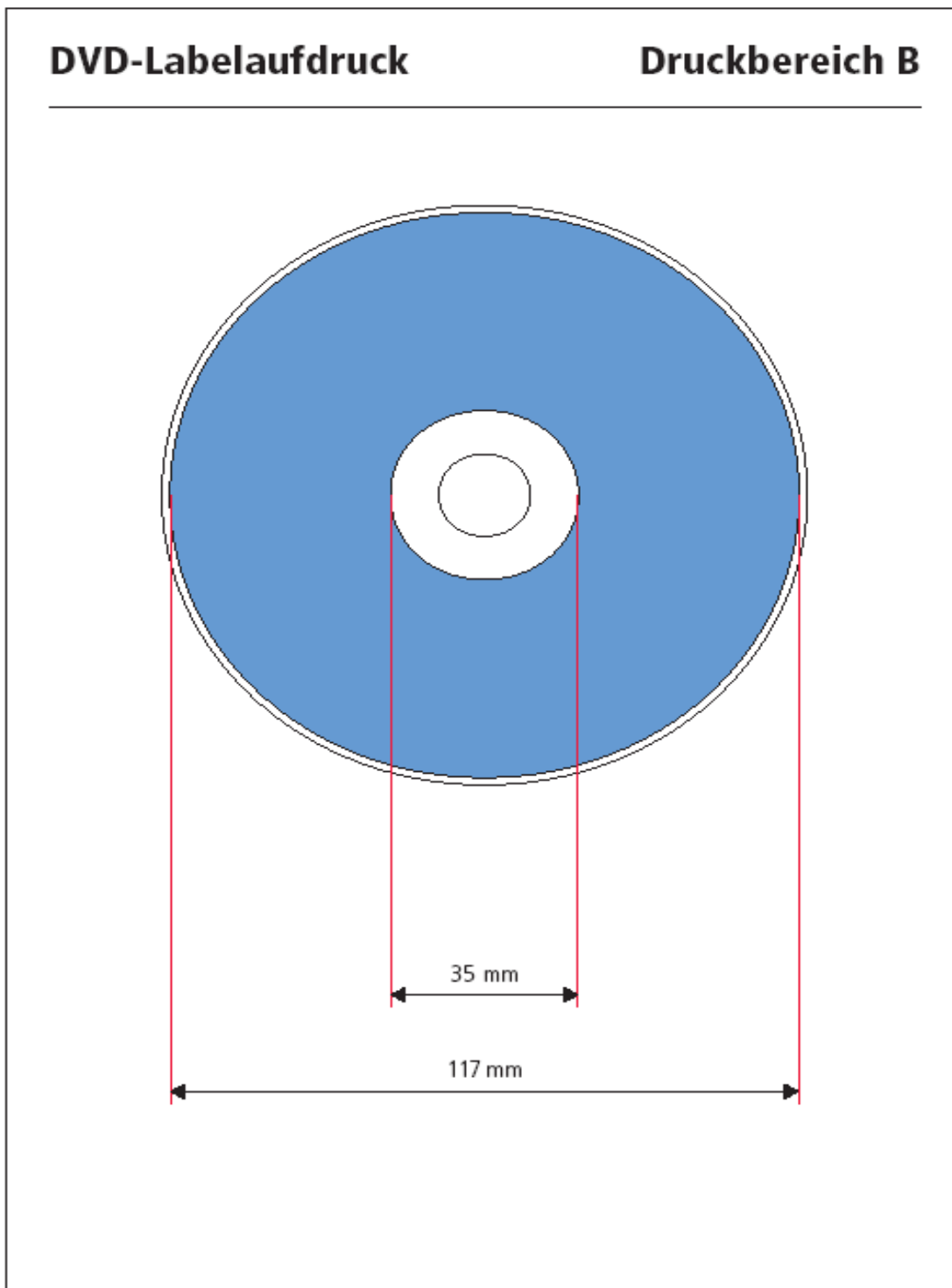

# Druckvorlagen für CD und DVD

DVD-Labelaufdruck

Druckbereich C

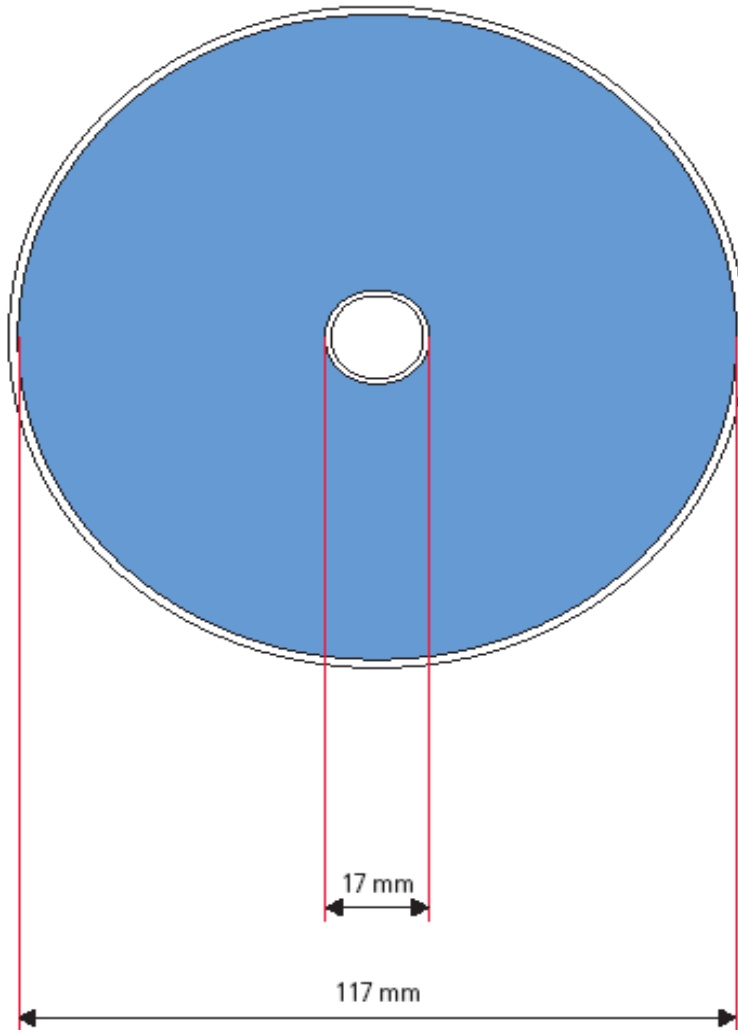

# Druckvorlagen für CD und DVD

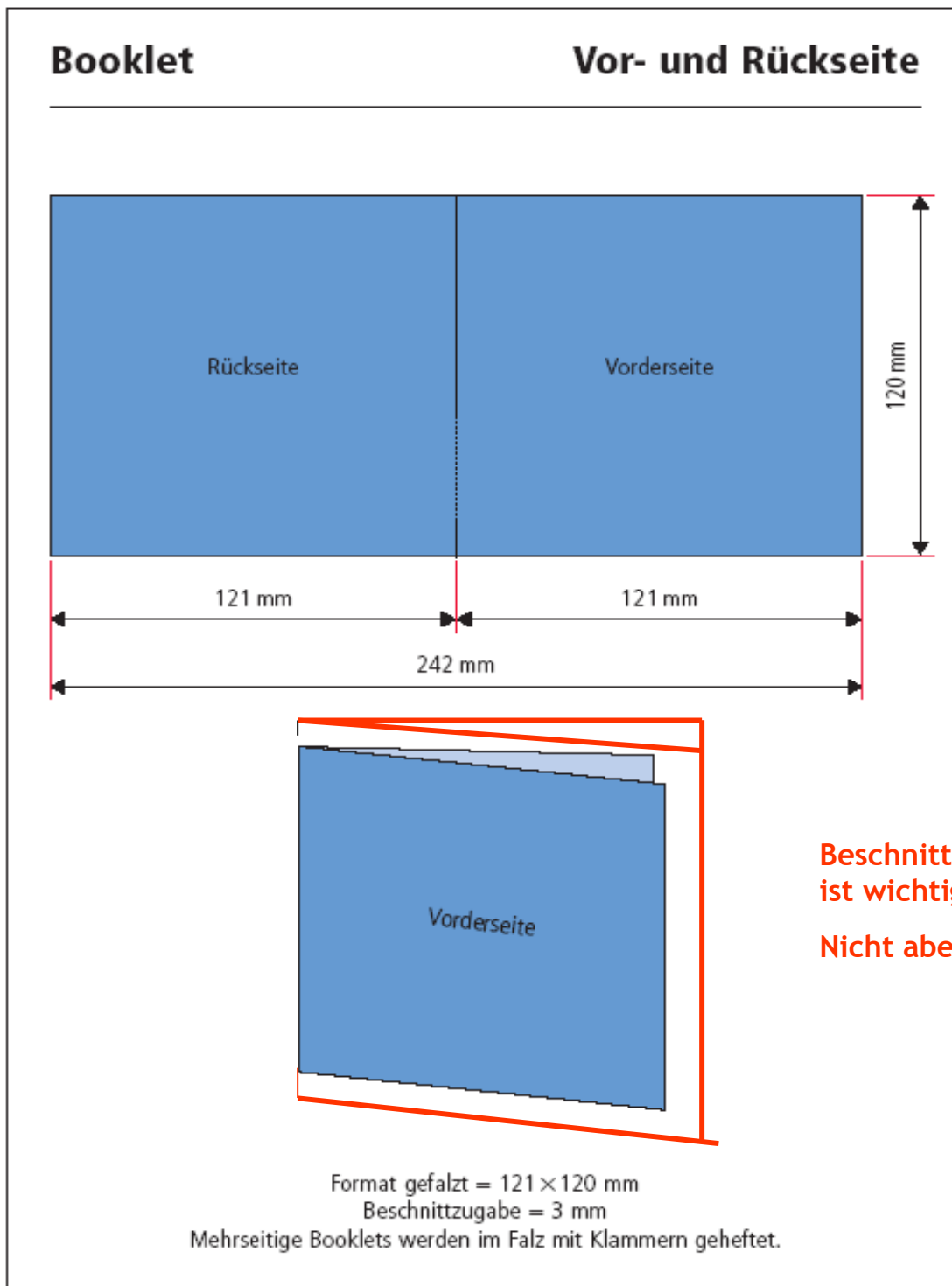

---

# Druckvorlagen für CD und DVD

---

Booklet

Seite 1



Hier kein Beschnitt

## Beispiel

- Layoutprogramm: QuarkXpress (oder IdDesign)
- Grund und Logos: Adobe Photoshop  
als Tiff-Datei exportiert und im Layoutprogramm eingebaut
- Schwarze Texte: im Layoutprogramm gesetzt

# Druckvorlagen für CD und DVD

Booklet

Seite 12



Hier kein Beschnitt

## Beispiel

- Layoutprogramm: QuarkXpress (oder IdDesign)
- Grund und Logos: Adobe Photoshop  
als Tiff-Datei exportiert und im Layoutprogramm eingebaut
- Schwarze Texte: im Layoutprogramm gesetzt

# Druckvorlagen für CD und DVD

Booklet

Seite 1

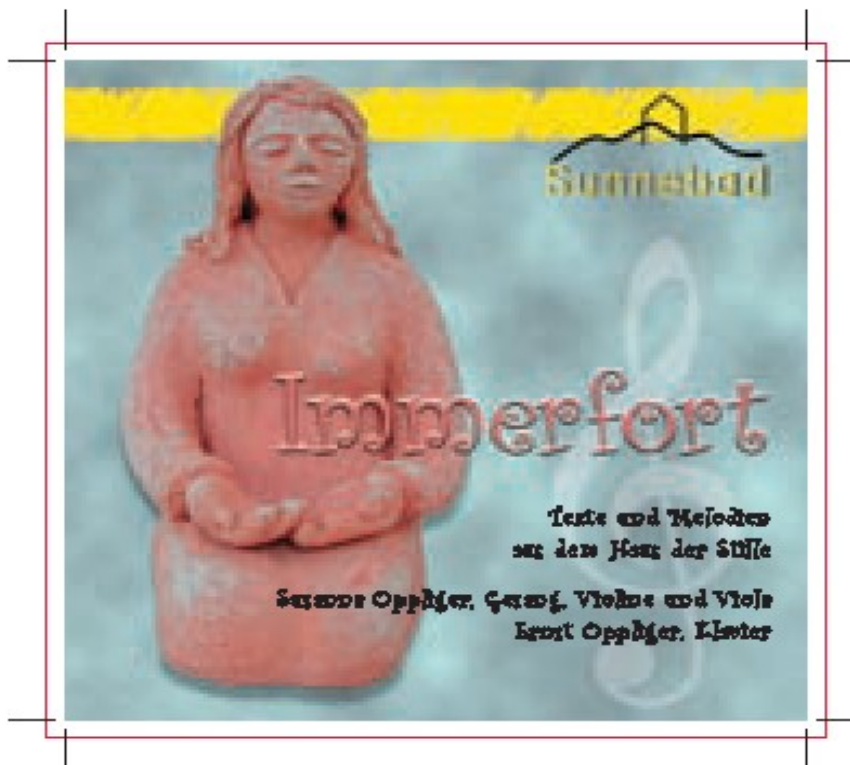

Schrift muss immer lesbar sein.  
Schriften haben eine Funktion!

## Schlechtes Beispiel

- Format: Kein Beschnittzugabe beim Hintergrundbild. Beim Schneiden entstehen weisse Blitzer.
- Schriften: Exotische Schriften eignen sich höchstens für einzelne Worte oder Titel, niemals aber für Fliesstexte.
- Auflösung: Das Hintergrundbild hat eine zu geringe Auflösung. Für den Offsetdruck in guter Qualität braucht das Bild eine Auflösung von 300 dpi (300 Linien per Inch).

# Druckvorlagen für CD und DVD

## Booklet

Seiten 2–11

ine Seele  
L,28 und Musik: Susanna Oppliger, Sunnebad (2001)

Seele nur bei dir, mein Jesus.  
ich wünsche, darum komm ich zu dir.

da sind viele Stimmen,  
eben und quälen.  
ig, wer hat zu bestimmen,  
Rechte zu wählen?

lass mein Leben gelinge,  
Menschen gefallen,  
ich leiste und bringe,  
och recht machen allen!

Mühen und Schmerzen,  
mir mit den Lasten!  
, demütig von Herzen,  
d dich nicht belasten!

und auch nicht mein Versagen  
dir zu entfernen.  
nz allein nur aus Gnaden,  
oh leben lernen!

nt, was vor Augen ist  
: 1. Sam. 16,7

Oppliger, Sunnebad

vor Augen ist, aber Gott sieht das Herz.



9 Jesus, du bisch hüt der glych wie geschter  
© Text nach Hebr. 13,8 und Musik: Susanna Oppliger, Sunnebad (2001)

Jesus, du bisch hüt der glych wie geschter,  
du bisch mom der glych wie hüt,  
du veränderesch di nid!  
Jesus, du bisch hüt der glych wie geschter,  
du bisch mom der glych wie hüt, drum verlahni mi uf di.  
Alles wächslet immer schnäller, und nur s'Nötschte isch begährt.  
Das, wo geschter no het gukte, das isch hüt scho nüt meh wärt.  
Doch bi Jesus isch es anders, das won är het glehrt und gseit,  
das won är het ta für üs, das gilt in alli Ewigkeit!

10 In Christus

Jahreslosung 2001: Kol. 2,3

© Text und Musik: Susanna Oppliger, Sunnebad

In Christus, in Christus, in Christus da liegen  
da liegen verborgen die Schätze der Weisheit  
die Schätze der Weisheit und der Erkenntnis  
verborgen in Christus, dem Herrn!

Auch hier Beschnitt falls Untergrund abfallend

### Beispiel

Layoutprogramm: QuarkXpress (oder IdDesign)

Grund und Foto: Adobe Photoshop  
als Tiff-Datei exportiert und im Layoutprogramm eingebaut

Schwarze Texte: im Layoutprogramm gesetzt

# Druckvorlagen für CD und DVD

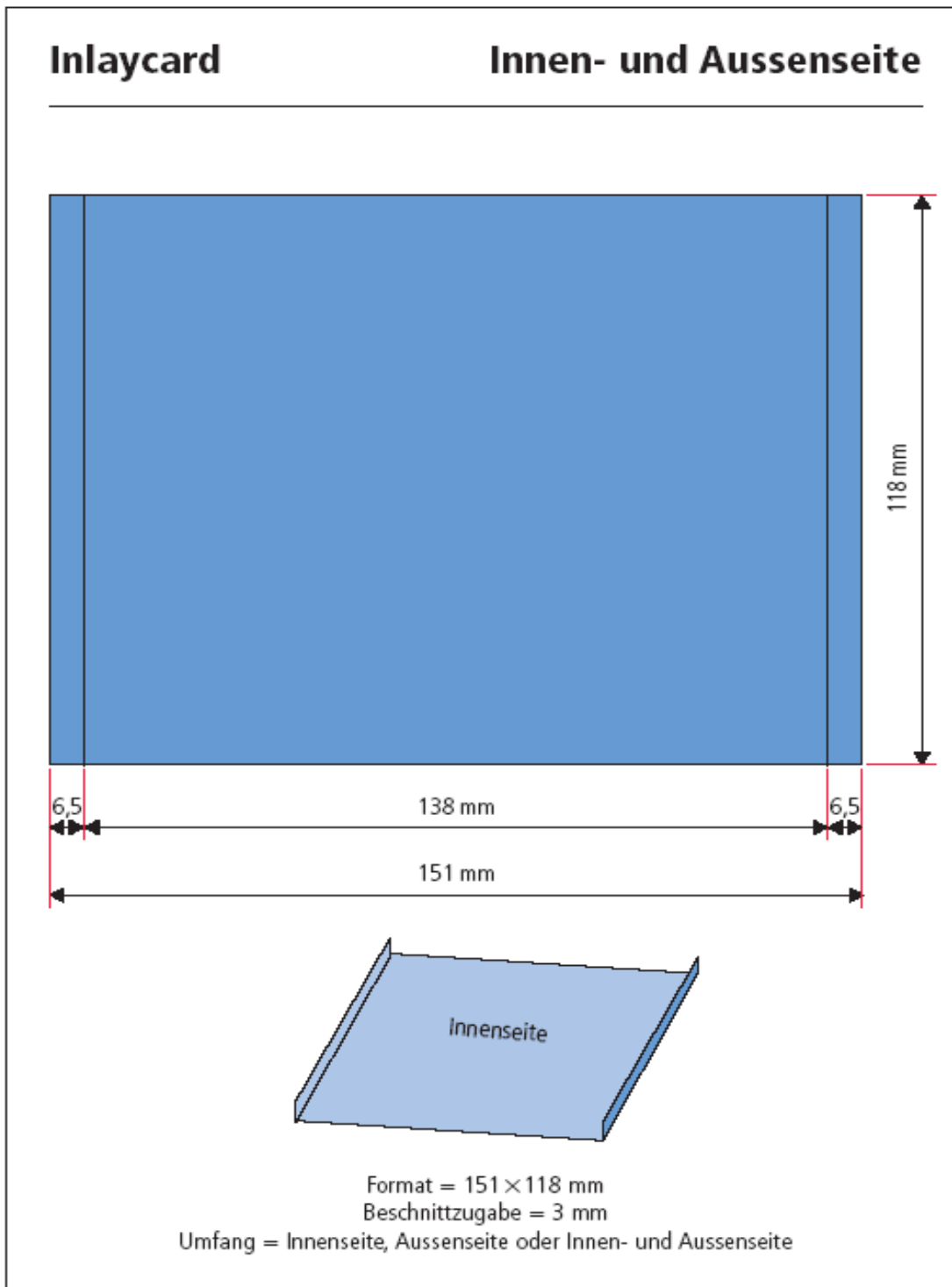

# Druckvorlagen für CD und DVD

Inlaycard
Aussenseite

Texte und Melodien aus dem Haus der Stille		
1. Immerfort	◦ Gebet nach Romano Guardini, Musik: Susanna Oppliger, Sunnebad (2001)	2'59"
2. Ewige Liebe	◦ Text nach Jer. 31,3/Jes. 41, 8-10, Musik: Susanna Oppliger, Sunnebad (2005)	3'32"
3. Loslassen	Andante für Viola und Klavier ◦ Susanna Oppliger, Sunnebad (2005)	3'49"
4. Ich lasse dich nicht fallen	Jahreslosung 2006: Jos. 1,5 ◦ Text und Musik: Susanna Oppliger, Sunnebad	1'15"
5. Ja zum Leben	◦ Text und Musik: Susanna Oppliger, Sunnebad (2004)	4'20"
6. Siciliana	Andantino für Violine und Klavier von Maria-Theresia von Paradis	3'38"
7. Ruhe findet meine Seele	◦ Text nach Mt. 11,28, Musik: Susanna Oppliger, Sunnebad (2001)	3'54"
8. Der Mensch sieht, was vor Augen ist	Jahreslosung 2003: 1. Sam. 16,7 ◦ Musik: Susanna Oppliger, Sunnebad	2'04"
9. Jesus, du bist hüt der glych wie geschter	◦ Text nach Hebr. 13,8, Musik: Susanna Oppliger, Sunnebad (2000)	2'01"
10. In Christus	Jahreslosung 2003: Kol. 2,3 ◦ Text und Musik: Susanna Oppliger, Sunnebad	2'41"
11. Jesus batet für mich	Jahreslosung 2005: Lk. 22,32 ◦ Text und Musik: Susanna Oppliger, Sunnebad	1'53"
12. Prayer	Adagio für Violine und Klavier von Carl Maria von Weber	1'55"
13. Siehe, ich steh vor der Tür	◦ Text nach Off. 3,20, Musik: Susanna Oppliger, Sunnebad (2000)	2'08"
14. Effata - Öffne dich	◦ Text nach Markus 7, 31-37, Musik: Susanna Oppliger, Sunnebad (2001)	3'24"
15. Wiederholungsgebet	◦ Text und Musik: Susanna Oppliger, Sunnebad (2002)	2'20"
16. Dein Wort wird mich verwandeln	◦ Text und Musik: Susanna Oppliger, Sunnebad (2004)	3'16"
17. Ich will vertrauen	◦ Text (Der sinkende Petrus nach Mt. 14, 22-33), Musik: Susanna Oppliger, Sunnebad (2005)	2'41"
18. Andante	Exercises für Viola und Klavier von Edward Elgar	2'18"
19. Morgensagen	◦ Text und Musik: Susanna Oppliger, Sunnebad (2001)	1'56"
20. Ich liebe mein Leben	◦ Text und Musik: Susanna Oppliger, Sunnebad (2001)	4'54"
21. Die Freude am Herrn ist meine Kraft	◦ Text nach Neh. 8,10/Psalm 18, Musik: Susanna Oppliger, Sunnebad (2000)	4'20"

Beschnitt rundum 3 mm

**Beispiel**

Layoutprogramm:           QuarkXpress (oder IdDesign)

Grund und Logos:         Adobe Photoshop  
als Tiff-Datei exportiert und im Layoutprogramm eingebaut

Schwarze Texte:           im Layoutprogramm gesetzt

Einmal  
aufwärts,  
einmal abwärts

---

# Druckvorlagen für CD und DVD

---

## Zusammenfassung

2. Weniger ist mehr, kein Schriftensalat, nicht zu viele Bilder
3. Klare Präsentation, nicht verschachteln usw. gut lesbare Schriften verwenden
4. Mit Layout- und Grafik-Programmen arbeiten, nicht mit den üblichen Standard-Programmen
5. Masse exakt einhalten
6. Denken Sie an die Ränder und den nötigen Beschnitt